

GUIDE



Le sur mesure

MODIFICATIONS POSSIBLES

Éléments Bas et Hauts standards

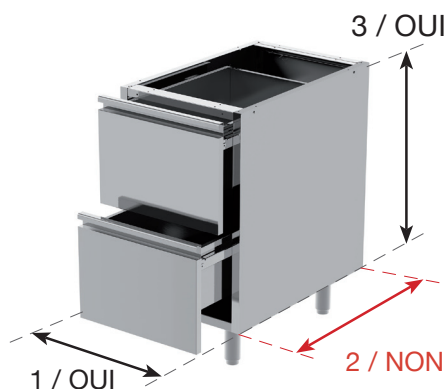

Éléments tiroirs :

- 1 / Modification de la longueur totale : Oui
- 2 / Modification de la profondeur totale : **Non**
- 3 / Modification de la hauteur totale : Oui

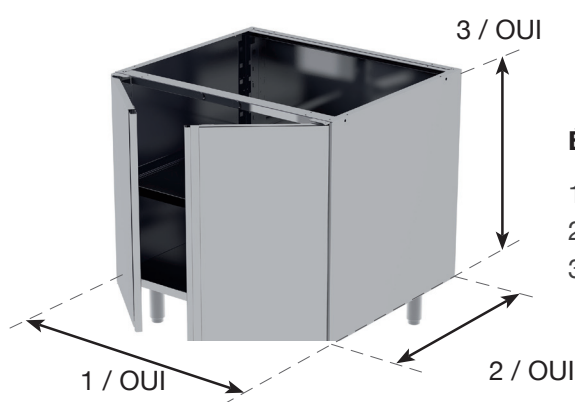

Éléments portes à battant :

- 1 / Modification de la longueur totale : Oui
- 2 / Modification de la profondeur totale : Oui
- 3 / Modification de la hauteur totale : Oui

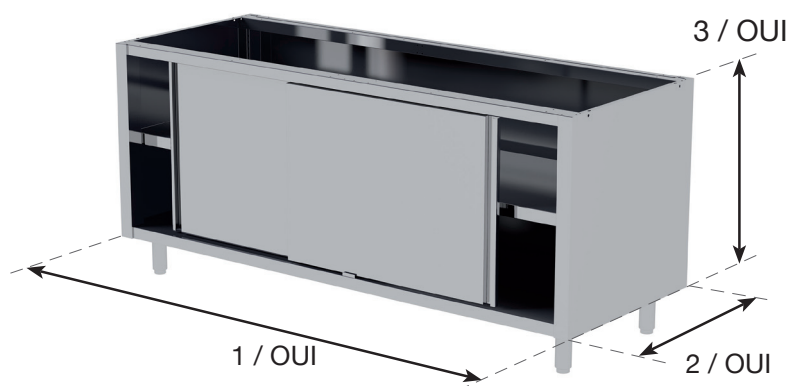

Éléments portes coulissantes :

- 1 / Modification de la longueur totale : Oui
- 2 / Modification de la profondeur totale : Oui
- 3 / Modification de la hauteur totale : Oui

Modifications des cotes d'éléments standards

1 / Modification de la longueur totale du meuble.....	+ 17 %
2 / Modification de la profondeur totale du meuble.....	+ 20 %
3 / Modification de la hauteur totale du meuble	+ 20 %
4 / Modification de 2 dimensions.....	+ 30 %
5 / Modification de 3 dimensions.....	+ 40 %

MODIFICATIONS POSSIBLES

Plans de Travail inox standards



avec ou sans dosseret

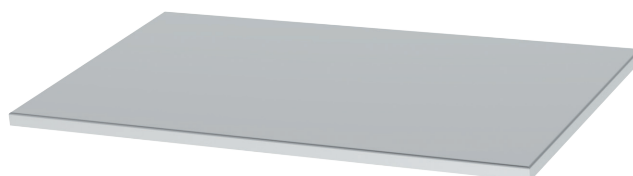

Modifications des cotes des plans de travail inox

1/ Longueur (maximum 380 cm)	+ 10 %
2/ Profondeur (maximum 135 cm)	+ 20 %
3/ Longueur + profondeur	+ 30 %
4/ Changement d'épaisseur 12 > 15/10ème	+ 30 %
5/ Changement d'épaisseur 12 > 20/10ème	+ 60 %
6/ Changement d'épaisseur 15 > 20/10ème	+ 30 %
7/ Changement de hauteur	+ 5 %